



Das Angebot reicht von 6 bis 21 HE, den mittigen Teil gibt es in zwei Tiefen. Der Verschluss zwischen den verschiedenen Teilen erfolgt durch ein System, das von der Vorderseite des Gehäuses betätigt werden kann. Frontseite aus Sicherheitsblech mit eingebauter, ergonomischer Schlossblende.

**FERTIGUNG**

Dreitelliges Gehäuse aus Stahlblech, kaltgeformt. Tür aus Stahlblech mit Sicherheitsglas mit Doppelbartverschluss Ø 3 mm  
Zum Lieferumfang gehört eine Montageplatte aus sendzimir-verzinktem Stahlblech.

**LACKIERUNG**

ETA Standard-Beschichtungszyklus: Grundierung mit kathodischem Elektrotauchlack mit Epoxidharz und warmahärtender Pulverbeschichtung. Farbe: RAL 7035 strukturiert.



**SCHUTZART**

IP55.

19-Zoll

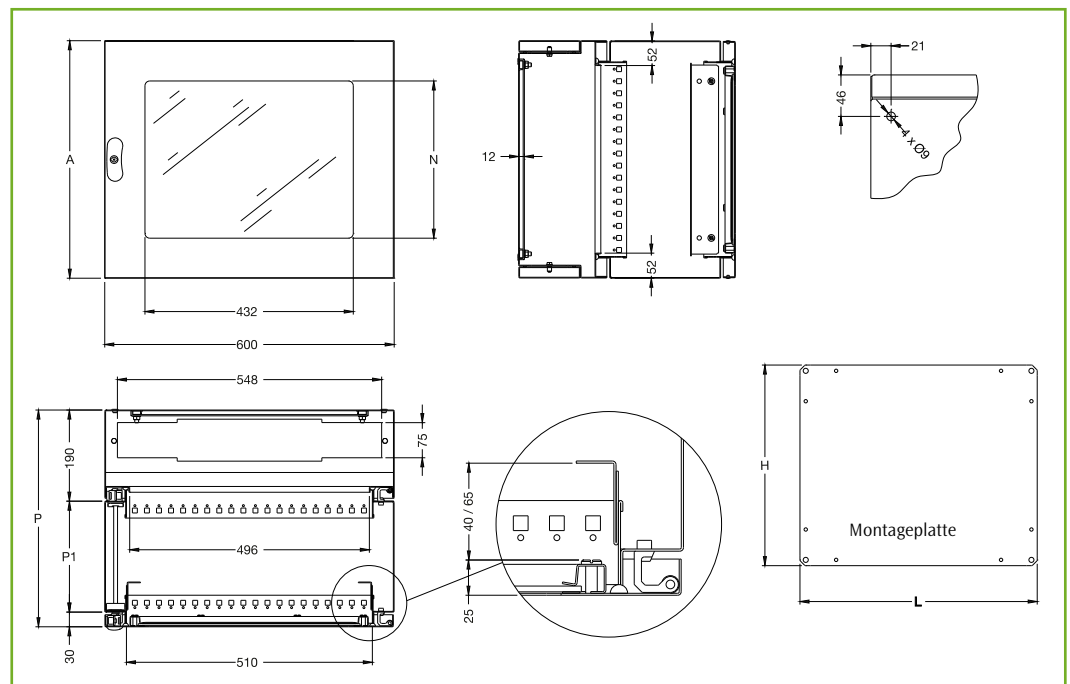

19" WANDGEHÄUSE

CODE	ABMESSUNGEN			PLATTE		HE	N
	CR	A	P	P1	L		
CR0645	359	450	230	492	283	6	193
CR0655	359	550	330	492	283	6	193
CR0945	492	450	230	492	416	9	326
CR0955	492	550	330	492	416	9	326
CR1245	626	450	230	492	550	12	460
CR1255	626	550	330	492	550	12	460
CR1545	759	450	230	492	683	15	593
CR1555	759	550	330	492	683	15	593
CR1845	892	450	230	492	816	18	726
CR1855	892	550	330	492	816	18	726
CR2145	1026	450	230	492	950	21	860
CR2155	1026	550	330	492	950	21	860